



Calefacción y ACS

Amplia gama de soluciones de calor ambiente adecuadas para aquellos ambientes residenciales tanto unifamiliares como colectivos.



Serie Super High Power
Monofásica: 16 kW
Trifásica: 15/17 kW

Temperatura de producción de agua caliente
60°C

Producción de agua caliente a alta temperatura

Alta temperatura de producción de agua caliente a 60°C incluso a -20°C de temperatura exterior sin usar resistencias de apoyo.

Para calefacción y agua caliente sanitaria

Facilidad de instalación gracias a las distancias permitidas entre unidad interior y exterior. Módulo hidráulico interior (sin peligro de congelación).

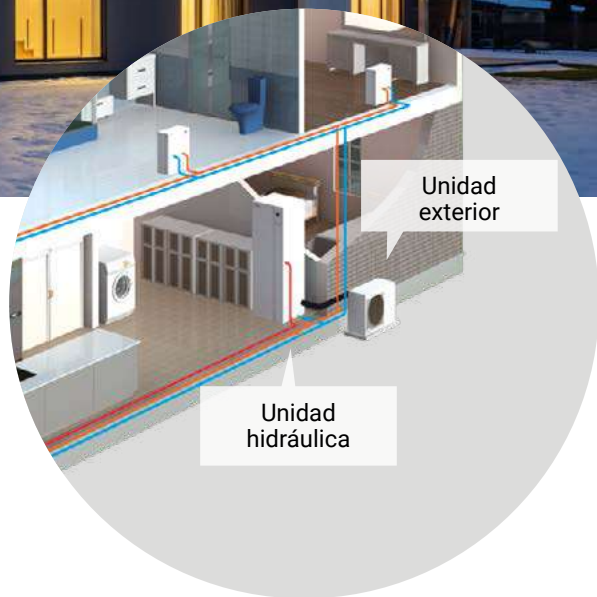

Elegante solución de ahorro de espacio con depósito de ACS integrado



Unidad interior hidráulica Depósito de ACS

Gran ahorro de espacio gracias al depósito de ACS incorporado

La caldera existente se puede sustituir fácilmente.

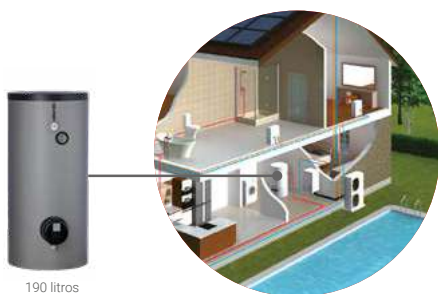

190 litros

+ Caldera

Al combinar la caldera existente, se puede lograr una elevada temperatura de calentamiento incluso a baja temperatura exterior.

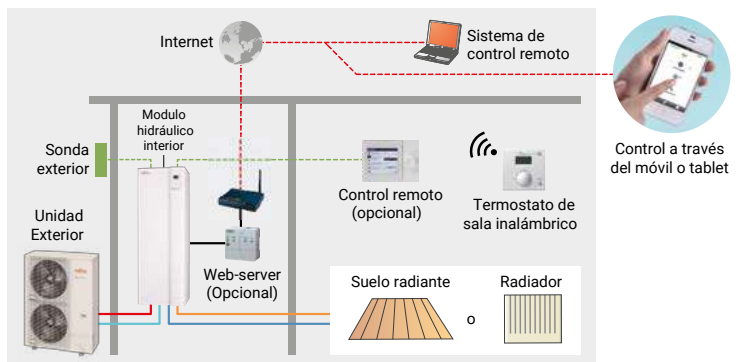

Control inteligente

Las necesidades del usuario se satisfacen a través de diversos controles, como los opcionales de control remoto y control inalámbrico.

Tecnología de alta eficiencia

Compresor TWIN ROTARY



Para unidad exterior

Compresor TWIN ROTARY con control lineal de inyección de refrigerante

El compresor alcanza una alta temperatura de condensación sin aumentar la temperatura de descarga de gas mediante el proceso de inyección de control lineal durante la compresión. Por lo tanto, la temperatura de condensación es más alta que en un sistema convencional. Así conseguimos una temperatura de agua caliente más alta, mientras controlamos en todo momento la cantidad de refrigerante inyectado según la potencia de trabajo del compresor.

Control preciso de la temperatura mediante la tecnología DC inverter

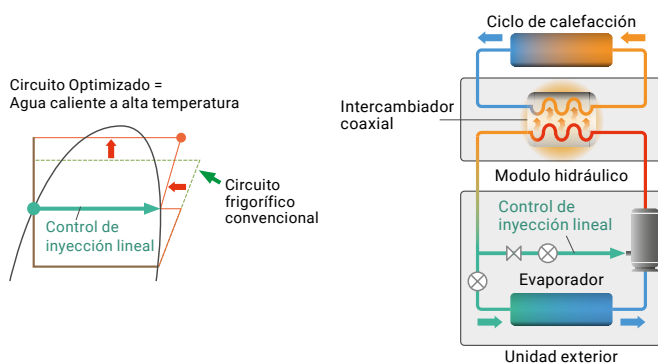
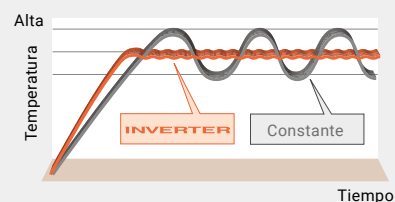

Intercambiador de calor coaxial de alta durabilidad

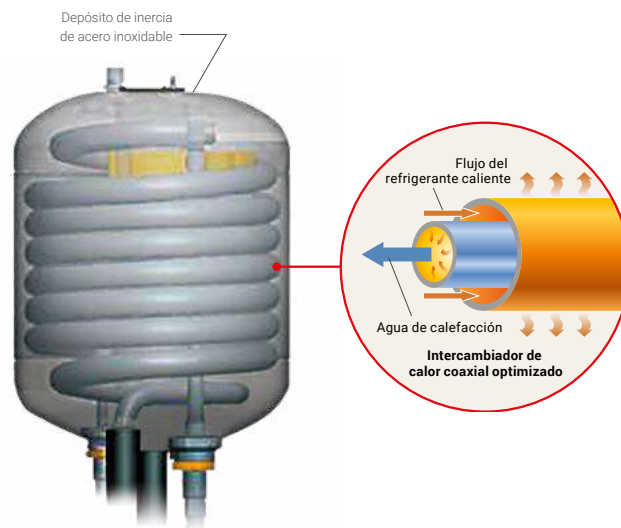

Unidad interior hidráulica

Depósito de inercia de acero inoxidable

La cantidad de intercambio de calor es un 25 % superior a la del modelo anterior. Se ha mejorado la eficiencia de intercambio.

- Protección contra la corrosión
- No es necesario un interruptor de flujo
- Protección contra congelación innecesaria

Bomba de circulación de Clase A++

Bomba de circulación de alta eficiencia con posibilidad de ajuste de caudal o presión constantes.



Tipo Split Diseño Integrado

Serie Comfort



WATERSTAGE

Alta temperatura del agua de salida

La temperatura máxima del agua de salida es de 55°C sin resistencias de apoyo. La temperatura de producción de agua caliente puede mantenerse incluso a -10°C de temperatura exterior.

* Si desea aumentar la temperatura de producción de agua. Se puede utilizar la resistencia de apoyo auxiliar.

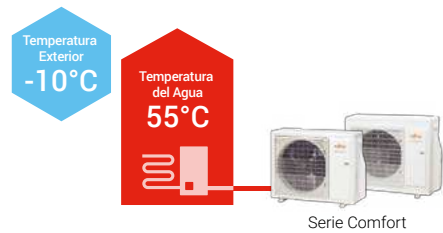

Elevado COP

Las BdC aerotérmicas WATERSTAGE son mucho más eficientes y ahorran energía en comparación con los sistemas de calefacción tradicionales.

Clase de eficiencia energética



*Aplicación de temperatura: Temp. de calefacción 35°C.

Eficiencia energética estacional de calefacción de espacios (η_s)

Condición: Temp. exterior 7°C Temp. de calefacción 35°C.

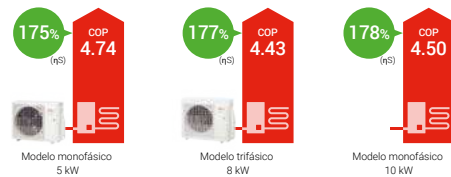

Tecnología de la unidad exterior



Motor de ventilador DC

Motor de ventilador DC de reducido tamaño y alto rendimiento y eficiencia..



Compresor DC Twin Rotary

Compresor DC Twin Rotary de alta eficiencia



Inverter DC

Ajuste preciso de la temperatura de producción de agua gracias al control DC inverter.

Unidad interior hidráulica:
WGYA050ML3 / WGYA080ML3 / WGYA100ML3

Unidad exterior:
WOYA060KLT / WOYA080KLT / WOYA100KLT



Unidad exterior
Monofásica
5/6 kW



Unidad exterior
Monofásica
8 kW



Unidad exterior
Monofásica
10 kW



Unidad interior hidráulica ACS
diseño integrado
Monofásica

Especificaciones

| Modelo | Unidad interior hidráulica | WGYA050ML3 | WGYA080ML3 | WGYA080ML3 | WGYA100ML3 | | | | |
|---|--|--------------------------|------------------|------------------|------------------|--------------|-------------|-------|-------|
| Código | Unidad exterior | WOYA060KLT | WOYA080KLT | WOYA080KLT | WOYA100KLT | | | | |
| Rango de potencia | | 3IVF8075 | 3IVF8080 | 3IVF8085 | 3IVF8090 | | | | |
| Calefacción por suelo radiante 7°C/35°C *1 | Potencia Calorífica | 4,50 | 5,50 | 7,50 | 9,50 | | | | |
| | Potencia absorbida | 0,949 | 1,18 | 1,69 | 2,11 | | | | |
| | COP | 4,74 | 4,65 | 4,43 | 4,50 | | | | |
| Calefacción por suelo radiante 2°C/35°C *1 | Potencia Calorífica | 4,50 | 5,30 | 6,30 | 9,30 | | | | |
| | Potencia absorbida | 1,33 | 1,65 | 1,96 | 3,08 | | | | |
| | COP | 3,39 | 3,22 | 3,21 | 3,02 | | | | |
| Calefacción por suelo radiante -7°C/35°C *1 | Potencia Calorífica | 4,40 | 5,00 | 5,70 | 8,90 | | | | |
| | Potencia absorbida | 1,59 | 1,90 | 2,13 | 3,36 | | | | |
| | COP | 2,76 | 2,63 | 2,68 | 2,65 | | | | |
| Calefacción fancoils 7°C/45°C*1 | Potencia Calorífica | 4,50 | 5,50 | 7,50 | 9,50 | | | | |
| | Potencia absorbida | 1,26 | 1,54 | 2,20 | 2,47 | | | | |
| | COP | 3,57 | 3,56 | 3,41 | 3,45 | | | | |
| Refrigeración panel-suelo refrescante 35°C/18°C*1 | Potencia frigorífica | 5,00 | 6,00 | 7,70 | 9,60 | | | | |
| | Potencia absorbida | 1,15 | 1,56 | 2,58 | 3,45 | | | | |
| | EER | 4,34 | 3,85 | 2,98 | 2,78 | | | | |
| Refrigeración fancoils 35°C/7°C*1 | Potencia frigorífica | 3,50 | 4,20 | 5,50 | 5,70 | | | | |
| | Potencia absorbida | 1,18 | 1,53 | 2,51 | 2,57 | | | | |
| | EER | 2,96 | 2,75 | 2,19 | 2,22 | | | | |
| Datos Calefacción *2 | | | | | | | | | |
| Temperatura de producción de agua caliente | °C | 55 | 35 | 55 | 35 | 55 | 35 | 55 | 35 |
| Clase de eficiencia energética | | A++ | A+++ | A++ | A+++ | A++ | A+++ | A++ | A+++ |
| Potencia calorífica nominal (P _{nominal}) | kW | 5 | 5 | 5 | 6 | 6 | 7 | 8 | 9 |
| Eficiencia energética estacional de calefacción de espacios (η _s) | % | 125 | 175 | 125 | 175 | 128 | 177 | 130 | 178 |
| Consumo energético anual | kWh | 3.035 | 2.322 | 3.411 | 2.594 | 3.903 | 2.982 | 5.083 | 3.875 |
| Nivel de potencia sonora | Unidad interior hidráulica | 40 | - | 40 | - | 40 | - | 40 | - |
| | Unidad exterior | 57 | - | 57 | - | 60 | - | 62 | - |
| Datos ACS *2 | | | | | | | | | |
| Perfil de carga | | L | L | L | L | L | L | L | L |
| SCOP _{dhw} *4 | | 3,10 | | 3,10 | | 3,10 | | 3,10 | |
| Clase de eficiencia energética | | A+ | | A+ | | A+ | | A+ | |
| Eficiencia energética (η _{wh}) | % | 130 | | 130 | | 130 | | 130 | |
| Consumo energético anual | kWh | 793 | | 793 | | 793 | | 793 | |
| Especificaciones de la unidad interior hidráulica | | | | | | | | | |
| Alimentación Eléctrica | | Monofásica ~230 V, 50 Hz | | | | | | | |
| Dimensiones (Al x An x Pr) | mm | 1863 x 648 x 700 | 1863 x 648 x 700 | 1863 x 648 x 700 | 1863 x 648 x 700 | | | | |
| Peso (neto) | kg | 145 | 145 | 145 | 145 | | | | |
| Caudal de agua | L/min | 7,6/22,0 | 8,5/22,0 | 10,0/22,0 | 13,2/30,0 | | | | |
| Capacidad neta de acumulación de ACS | L | 190 | 190 | 190 | 190 | | | | |
| Potencia de la resistencia de apoyo | kW | 1,5 | 1,5 | 1,5 | 1,5 | | | | |
| Capacidad del acumulador de inercia | L | 16 | 16 | 16 | 16 | | | | |
| Capacidad del vaso de expansión | L | 8 | 8 | 8 | 8 | | | | |
| Temperatura máxima de salida de agua | °C | 55 | 55 | 55 | 55 | | | | |
| Diámetro de las conexiones hidráulicas | Impulsión/Retorno | mm / pulgada | DN25 (1") | DN25 (1") | DN25 (1") | DN25 (1") | | | |
| Diámetro de las conexiones de ACS | | mm / pulgada | DN20 (3/4") | DN20 (3/4") | DN20 (3/4") | DN20 (3/4") | | | |
| Resistencia eléctrica de apoyo | Potencia | kW | 3,0 | 3,0 | 3,0 | 3,0 | | | |
| Especificaciones de la unidad exterior | | | | | | | | | |
| Alimentación Eléctrica | | Monofásica ~230 V, 50 Hz | | | | | | | |
| Intensidad | Máx. | A | 13,0 | 13,0 | 18,0 | 19,0 | | | |
| Dimensiones (Al x An x Pr) | mm | 632 x 799 x 290 | 632 x 799 x 290 | 716 x 820 x 315 | 998 x 940 x 320 | | | | |
| Peso (neto) | kg | 39 | 39 | 42 | 65 | | | | |
| Refrigerante | Tipo (potencial de calentamiento global) | | R32 (675) | R32 (675) | R32 (675) | R32 (675) | | | |
| | Carga | kg | 0,97 | 0,97 | 1,02 | 1,63 | | | |
| Cantidad de carga de refrigerante adicional | g/m | 25 | 25 | 25 | 20 | | | | |
| Conexiones frigoríficas | Diámetro | Líquido | mm / pulgada | 6,35 (1/4") | 6,35 (1/4") | 6,35 (1/4") | 9,52 (3/8") | | |
| | | Gas | 12,70 (1/2") | 12,70 (1/2") | 12,70 (1/2") | 15,88 (5/8") | | | |
| | Longitud (precarga) | Min./Max. | m | 3/30 | 3/30 | 3/30 | 3/30 | | |
| | | | m | 15 | 15 | 15 | 20 | | |
| Diferencia de altura | Máx. | m | 20 | 20 | 20 | 20 | | | |
| Rango de funcionamiento (Ta Exterior) | Calefacción | °C | -20 / 35 | -20 / 35 | -20 / 35 | -20 / 35 | | | |

*1: Los valores de potencia entregada, absorbida y eficiencia se basan en el ensayo de la norma EN14511. Se muestra la temperatura exterior/temperatura de impulsión del agua para un salto térmico de 5°C. Las condiciones ambiente y de funcionamiento y control de las unidades pueden causar discrepancias entre los valores determinados en la práctica y estos valores.
*2: Toda la información ERP puede estar disponible para su descarga en www.fujitsu-general.com/global/support/downloads/search/
*3: Los valores del nivel de potencia sonora se basan en el ensayo de la norma EN12102 bajo las condiciones de la norma EN14825.
*4: SCOP_{dhw} según EN16147:2017

Dimensiones

Unidad exterior:
WOYA060KLT

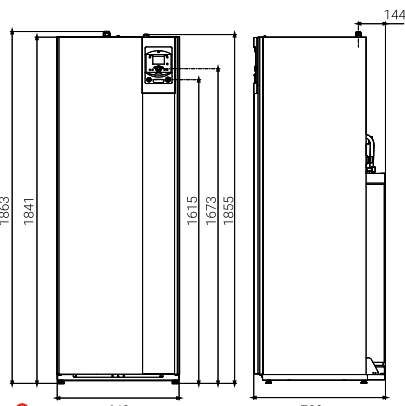

WOYA080KLT

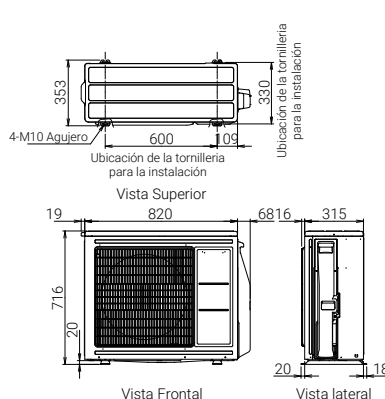

Unidad interior hidráulica:
WGYA050ML3/WGYA080ML3

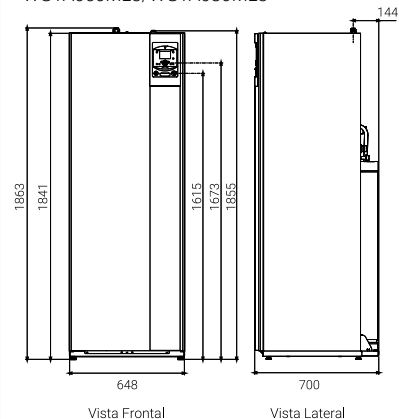

Split ACS Tipo integrado

Serie Super
High Power



WATERSTAGE

Alta temperatura del agua de salida

La alta temperatura del agua de salida de 60°C se mantiene incluso a -20°C de temperatura exterior sin usar calentadores de reserva. Y es posible suministrar 55°C a -22°C de temperatura exterior sin Resistencia eléctrica de apoyo.

* Si desea aumentar la temperatura del suministro de agua caliente, la resistencia eléctrica de apoyo se puede utilizar para la operación auxiliar.

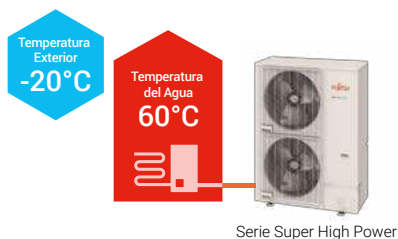

COP elevado

Las bombas de calor Waterstage aire-agua funcionan mucho más eficientemente y ahorran energía en comparación con los sistemas de calefacción tradicionales.



Eficiencia energética estacional de calefacción de espacios (η_s)

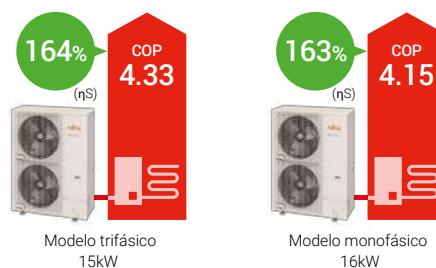

Aumento del rango de funcionamiento de temperatura exterior hasta -25°C

Rango de funcionamiento mejorado hasta -25°C de temperatura exterior



Solución elegante y compacta
Acumulador de ACS de 190 Litros de alto rendimiento integrado



- Producción de ACS con intercambiador de calor coaxial que optimiza el intercambio
- Rápido aumento de temperatura debido a una gran superficie de intercambio

Unidad interior hidráulica: WGYG160DJ6
Unidad exterior: WOYG160LJL
WGKY170DJ9 (Trifásica) **WOYK150LJL/WOYK170LJL (Trifásica)**



Unidad interior hidráulica Monofásica/Trifásica



Unidad exterior Monofásica 16 kW Trifásica 15/17 kW

Especificaciones

| Modelo | Unidad interior hidráulica | Unidad exterior | WGYG160DJ6 | WGYG160LJL | WGKY170DJ9 | WGKY150LJL | WGKY170LJL |
|--|--|-----------------|--|------------|--|------------|------------|
| Código | | | 3IVF8060 | 3IVF8065 | 3IVF8070 | | |
| Rango de potencia | | | 16 | 15 | 17 | | |
| Calefacción por suelo radiante 7°C/35°C*1 | Potencia Calorífica | kW | 16,00 | 15,00 | 17,00 | | |
| | Potencia absorbida | | 3,86 | 3,46 | 4,10 | | |
| | COP | | 4,15 | 4,33 | 4,15 | | |
| Calefacción por suelo radiante 2°C/35°C*1 | Potencia Calorífica | kW | 13,30 | 13,20 | 13,50 | | |
| | Potencia absorbida | | 4,25 | 4,06 | 4,27 | | |
| | COP | | 3,13 | 3,25 | 3,16 | | |
| Calefacción por suelo radiante -7°C/35°C*1 | Potencia Calorífica | kW | 14,50 | 13,20 | 15,00 | | |
| | Potencia absorbida | | 5,27 | 4,55 | 5,32 | | |
| | COP | | 2,75 | 2,90 | 2,82 | | |
| Calefacción fancoils 7°C/45°C*1 | Potencia Calorífica | kW | 15,67 | 14,50 | 16,83 | | |
| | Potencia absorbida | | 4,73 | 4,35 | 4,94 | | |
| | COP | | 3,31 | 3,34 | 3,41 | | |
| Refrigeración panel-suelo refrescante 35°C/18°C*1 | Potencia frigorífica | kW | 14,00 | 14,00 | 14,50 | | |
| | Potencia absorbida | | 5,15 | 4,66 | 5,05 | | |
| | EER | | 2,72 | 3,00 | 2,87 | | |
| | Potencia frigorífica | | 8,50 | 8,50 | 9,00 | | |
| Refrigeración fancoils 35°C/7°C*1 | Potencia absorbida | kW | 4,34 | 4,11 | 4,39 | | |
| | EER | | 1,96 | 2,07 | 2,05 | | |
| Datos Calefacción *2 | | | | | | | |
| Temperatura de producción de agua caliente | °C | | 55 | 35 | 55 | 35 | 55 |
| Clase de eficiencia energética | | | A++ | A++ | A++ | A++ | A++ |
| Potencia calorífica nominal (P _{nominal}) | kW | | 14 | 16 | 16 | 17 | 18 |
| Eficiencia energética estacional de calefacción de espacios (η _{se}) | % | | 125 | 163 | 130 | 164 | 130 |
| Consumo energético anual | kWh | | 8.757 | 8.014 | 9.915 | 8.606 | 10.232 |
| Nivel de potencia sonora | Unidad interior hidráulica | dB (A) | 45 | 45 | 45 | 45 | 45 |
| | Unidad exterior | | 67 | 66 | 67 | 66 | 67 |
| Datos ACS *2 | | | | | | | |
| Perfil de carga | | | L | | | | |
| Clase de eficiencia energética | | | A | | | | |
| Eficiencia energética (η _{wh}) | % | | 109 | | | | |
| Consumo energético anual | kWh | | 941 | | | | |
| Especificaciones de la unidad interior hidráulica | | | | | | | |
| Alimentación Eléctrica | | | Monofásica, 230 V, 50 Hz | | Trifásica, ~400 V, 50 Hz | | |
| Dimensiones (Al x An x Pr) | mm | | 1.841 x 648 x 698 | | | | |
| Peso (neto) | kg | | 166 | | | | |
| Caudal de agua | L/min | | 26,4/57,8 | | 24,0/54,2 | | 27,3/61,4 |
| Capacidad neta de acumulación de ACS | L | | 190 | | | | |
| Potencia de la resistencia de apoyo | kW | | 1,5 | | | | |
| Capacidad del acumulador de inercia | L | | 25 | | | | |
| Capacidad del vaso de expansión | L | | 12 | | | | |
| Temperatura máxima de salida de agua | Máx. °C | | 60 | | | | |
| Diámetro de las conexiones hidráulicas | Impulsión/Retorno | mm | 9,52 (3/8") | | | | |
| Diámetro de las conexiones de ACS | | mm | 15,88 (5/8") | | | | |
| Resistencia eléctrica de apoyo | Potencia | kW | 6,0 (3,0 kW x 2 piezas) | | 9,0 (3,0 kW x 3 piezas) | | |
| Especificaciones de la unidad exterior | | | | | | | |
| Alimentación Eléctrica | | | Monofásica, 230 V, 50 Hz | | Trifásica, ~400 V, 50 Hz | | |
| Intensidad | Máx. | A | 28,0 | | 14,0 | | |
| Dimensiones (Al x An x Pr) | | mm | 1.428 x 1.080 x 480 | | 1.428 x 1.080 x 480 | | |
| Peso (neto) | | kg | 137 | | 138 | | |
| Refrigerante | Tipo (potencial de calentamiento global) | | R410A (2.088) | | R410A (2.088) | | |
| | Carga | kg | 3,80 | | 3,80 | | |
| Cantidad de carga de refrigerante adicional | | g/m | 50 | | 50 | | |
| Conexiones frigoríficas | Diámetro | Líquido | mm / pulgada | | 9,52 (3/8") | | |
| | | Gas | | | 15,88 (5/8") | | |
| | Longitud | Min./Max. | m | | 5/30 | | |
| | | | | | 15 | | |
| Diferencia de altura | Máx. | m | 25/15 (Unidad exterior: superior/inf.) | | 25/15 (Unidad exterior: superior/inferior) | | |
| Rango de funcionamiento (Ta Exterior) | Calefacción | °C | -25 / 35 | | -25 / 35 | | |

*1: Los valores de potencia entregada, absorbida y eficiencia se basan en el ensayo de la norma EN14511. Se muestra la temperatura exterior/temperatura de impulsión del agua para un salto térmico de 5°C. Las condiciones ambiente y de funcionamiento y control de las unidades pueden causar disparidades entre los valores determinados en la práctica y estos valores.

*2: Toda la información ERP puede estar disponible para su descarga en www.fujitsu-general.com/global/support/downloads/search/

Dimensiones

Unidad exterior:
 Monofásica: WOYG160LJL
 Trifásica: WOYK150LJL/WOYK170LJL

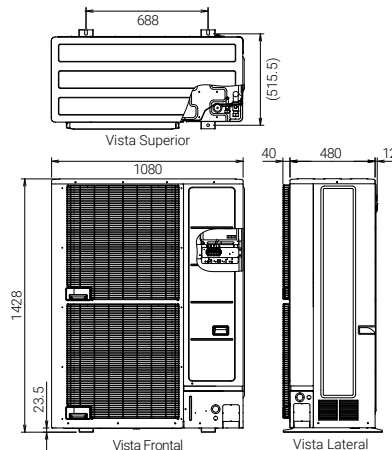

Unidad interior hidráulica:
 Monofásica: WGYG160DJ6
 Trifásica: WGKY170DJ9

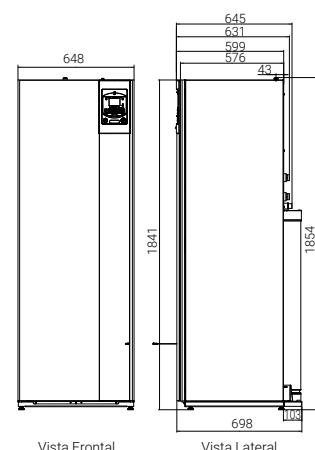

Sistemas de Control

Variedad de controles para satisfacer las necesidades de los diferentes usuarios, como por ejemplo controles individuales o controles remotos.

Controles individuales



Control remoto inalámbrico (opcional)

Termostato de sala
UTW-C58XA (3IVN9113)



Control remoto por cable (opcional)

Termostato de sala
UTW-C55XA (3IVN9112)



Control remoto por cable (opcional)

Control remoto
UTW-C74TXF (3IVN9095) con sensor de T°
UTW-C74HXF (3IVN9100) con sensor de T° y Humedad

Módulo RF



UTW-MRCXD
(3IVN9127)



Adaptadores para la integración y el control via web



Servidor web (opcional)

UTW-KW4XD
(3IVN9122)



ModBus Clip LPB (opcional)

UTW-KMBXJ*2
(3IVN9098)

Internet



Sistema de control remoto



Control a través del móvil o tablet



Sistema domótico

*2: Opcionales necesarios



Herramienta de servicio y mantenimiento



Servidor web (opcional)
UTW-KW4XD (31VN9122)

Software de servicio "service tools" (opcional)



UTW-KPSXD (31VN9117)*3

Software

o bien



Clip LPB (opcional)
UTW-KL1XD (31VN9130)

Pack completo de servicio "service tools kit"



UTW-KSTXD (31VN9120)*4

*3: Se requiere UTW-KW1XD (31VN9121) o UTW-KW4XD (31VN9122) para la conexión.
*4: Se requiere UTW-KL1XD (31VN9130) para la conexión.

Controlador de la unidad interior hidráulica

Intuitivo ajuste del modo de funcionamiento

- Selección del modo de calefacción y ACS

Gran pantalla LCD

- Visualización del estado de funcionamiento
- Visualización de errores
- Visualización de texto

Navegación y ajuste

- Selección del menú de calefacción
- Ajuste del programador de ciclos de funcionamiento y temperatura



Kit HMI (opcional)
UTW-KHMXE
Varios idiomas
(31VN9538)



Serie Super High Power
Unidad interior hidráulica

Configuración del sistema

Split ACS de tipo integrado

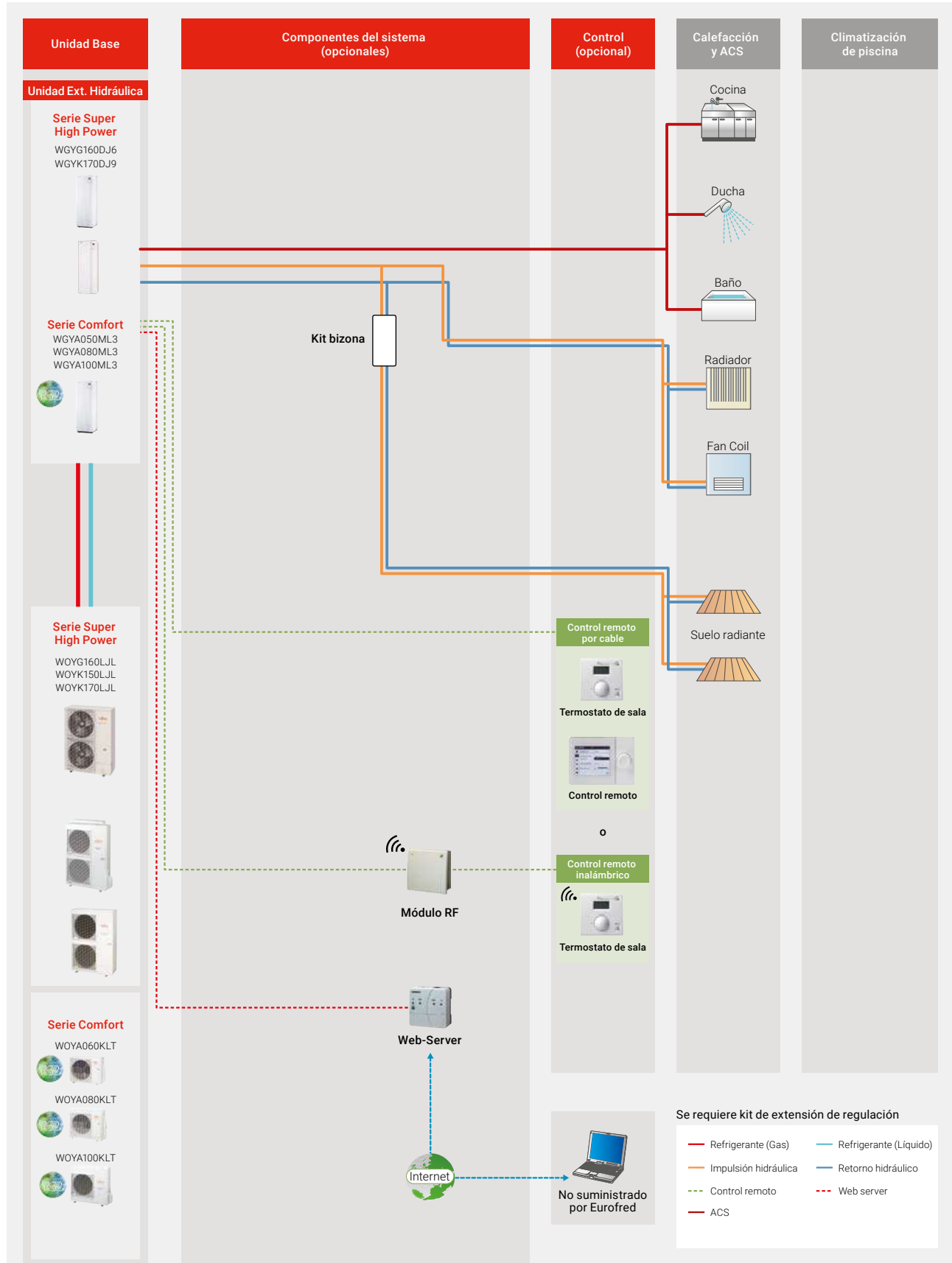

Esquemas de instalación

Split ACS de tipo integrado

Calefacción simple y agua caliente sanitaria

Radiador y agua caliente sanitaria

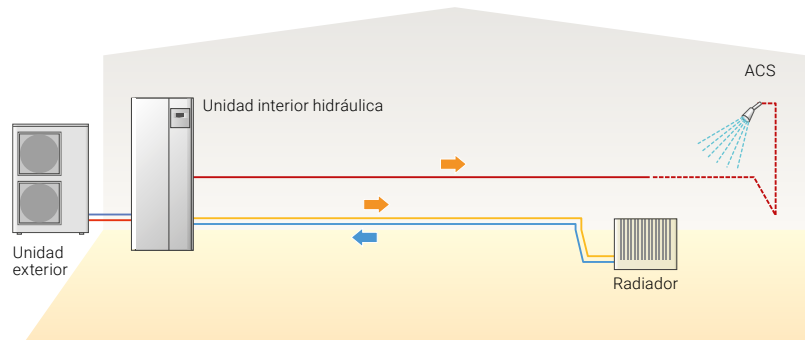

Calefacción simultánea de 2 emisores (Control individual) y agua caliente sanitaria

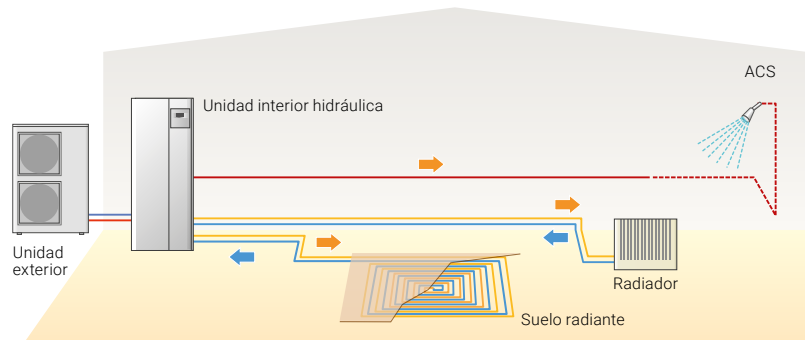

Caldera conectada a la calefacción (caldera + calefacción)

y agua caliente sanitaria

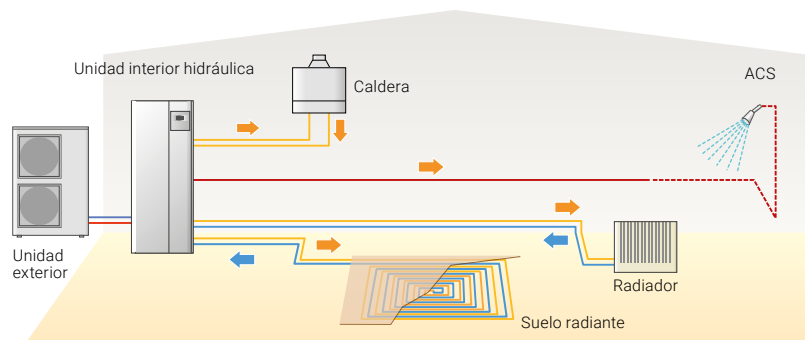

Facilidad de instalación

Configuraciones de preajuste

Una vez instalado, el controlador facilita el ajuste del sistema sin tener que ajustar individualmente las unidades y componentes.

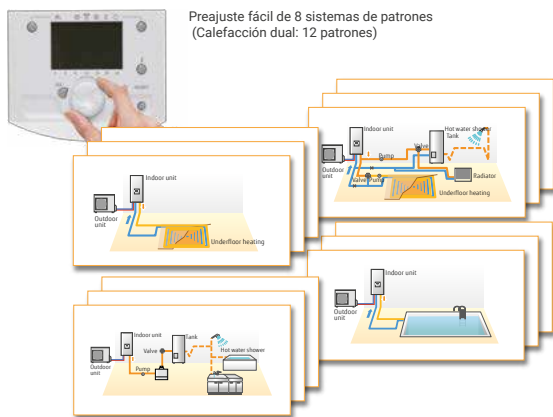

| Configuración (Parámetro 5700) | Tipo de instalación |
|--------------------------------|---|
| Preajuste 1 | 1 circuito de calefacción |
| Preajuste 2 | 2 circuitos de calefacción |
| Preajuste 3 | 1 circuito de calefacción / caldera de apoyo |
| Preajuste 4 | 2 circuitos de calefacción / calderas de apoyo |
| Preajuste 5 | 1/2 circuito de calefacción / caldera de apoyo |
| Preajuste 6 | 1/2 circuito de calefacción / control de inercia / caldera de reserva |
| Preajuste 7 | Conexión en cascada principal |
| Preajuste 8 | Conexión en cascada A |
| Preajuste 9 | Conexión en cascada B/C |

- Detección automática de control solar y ACS
- Calefacción y refrigeración de la piscina opcional

Simulación de temperatura exterior

Se puede comprobar si cada unidad funciona correctamente en las condiciones ajustadas y las temperaturas exteriores previstas cuando el sistema está montado en su entorno real.

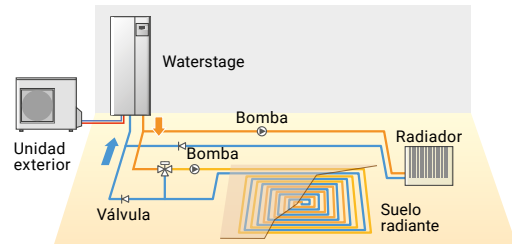

Se pueden simular temperaturas exteriores en el rango de -50°C a $+50^{\circ}\text{C}$.

Secado del mortero del suelo

Cuando se instala la calefacción por suelo radiante, se puede utilizar el programa predefinido en el control para el secado progresivo del mortero que cubre el suelo radiante, acelerando su secado sin perjudicar el correcto fraguado y acortando tiempos de ejecución.

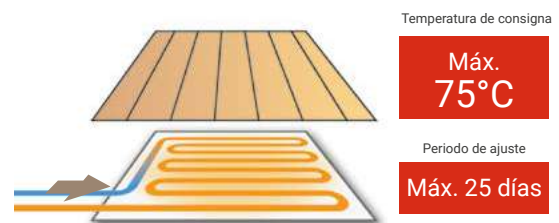

El control remoto cuenta con una gran pantalla LCD y botones para facilitar el ajuste de las funciones

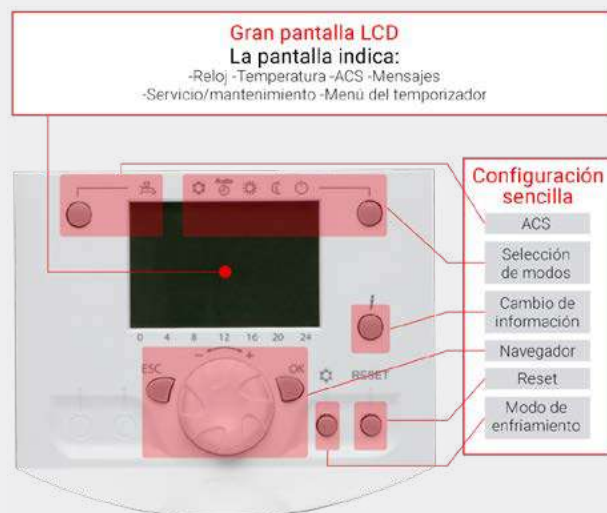

Flujo de operación principal y contenido de ajuste para instaladores y usuarios finales

| | Diagrama de flujo | Ejemplo de funcionalidad |
|------------|--------------------------|--|
| Instalador | 1 Ajustes de instalación | Ajuste de la velocidad de la bomba de circulación, curva de calefacción, apagado ... |
| | 2 Opciones | Kits de: refrigeración, integración caldera, piscina ... |
| | 3 Función recomendada | Ajuste automático de la curva de calefacción, control del suelo radiante, ajuste del set point de la temp. exterior, mantenimiento |
| | 4 Ajustes de prueba | Simulador de la temperatura exterior |
| | 5 Confirmación | Validación de la configuración (Calefacción y refrigeración, ACS ...) |
| Usuario | 6 Ajustes de usuario | Fecha y hora, temporizador, ajuste de temperatura de confort |

Facilidad de instalación y mantenimiento

- Todos los componentes de control y seguridad hidráulica están incorporados
- Barras de elevación para una instalación sin ningún tipo de dificultad
- Fácil acceso para operaciones de mantenimiento
- Función de vaciado de la bomba de refrigerante

Soporte de mantenimiento

Función de diagnóstico para la solución de problemas

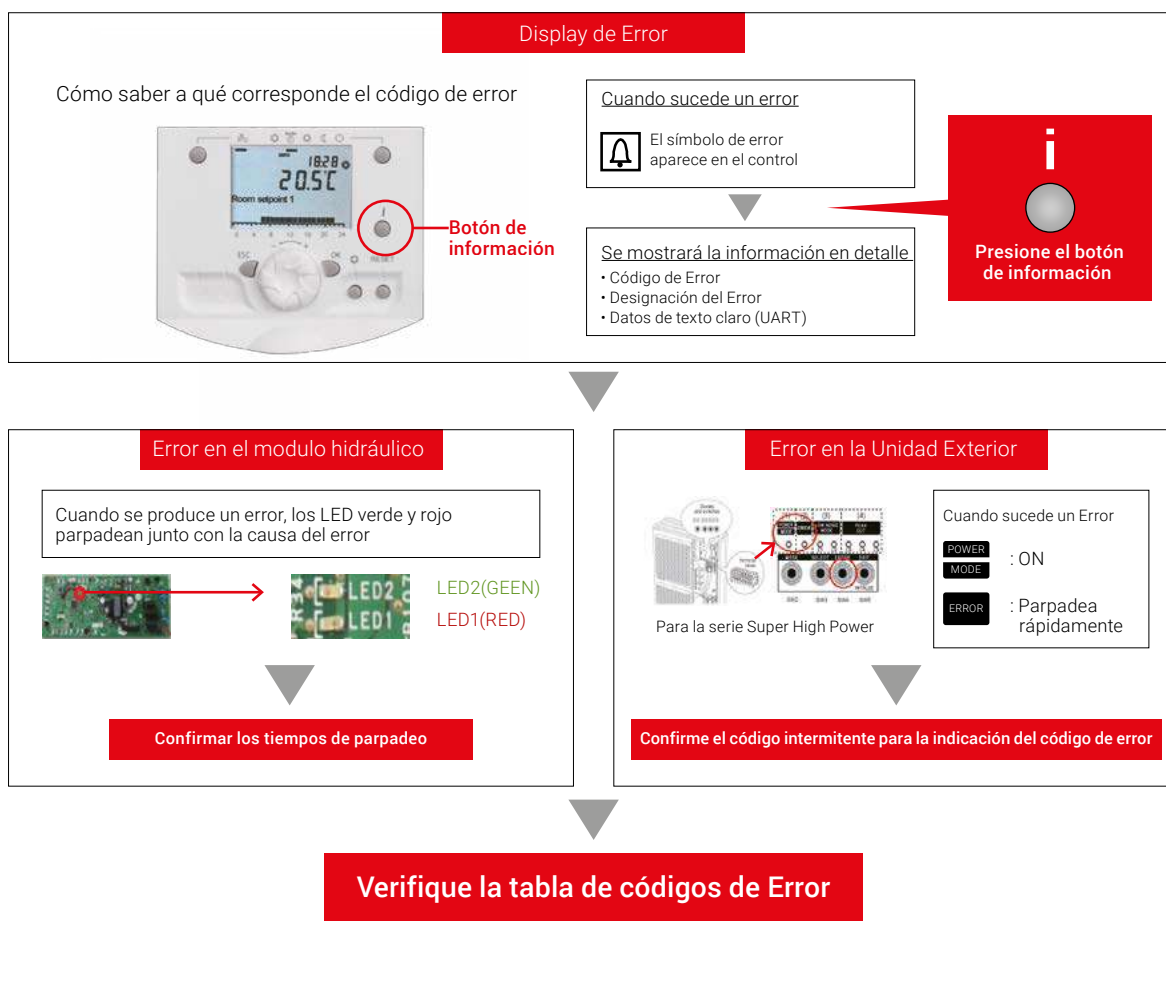

Límites de instalación

Instalación de equipos y cableado eléctrico

Unidad hidráulica interior de tipo integrado Split ACS

- Apoyado en el suelo
- Peso ≤ 393 kg (agua incluida)
- Se debe respetar el espacio para el mantenimiento.

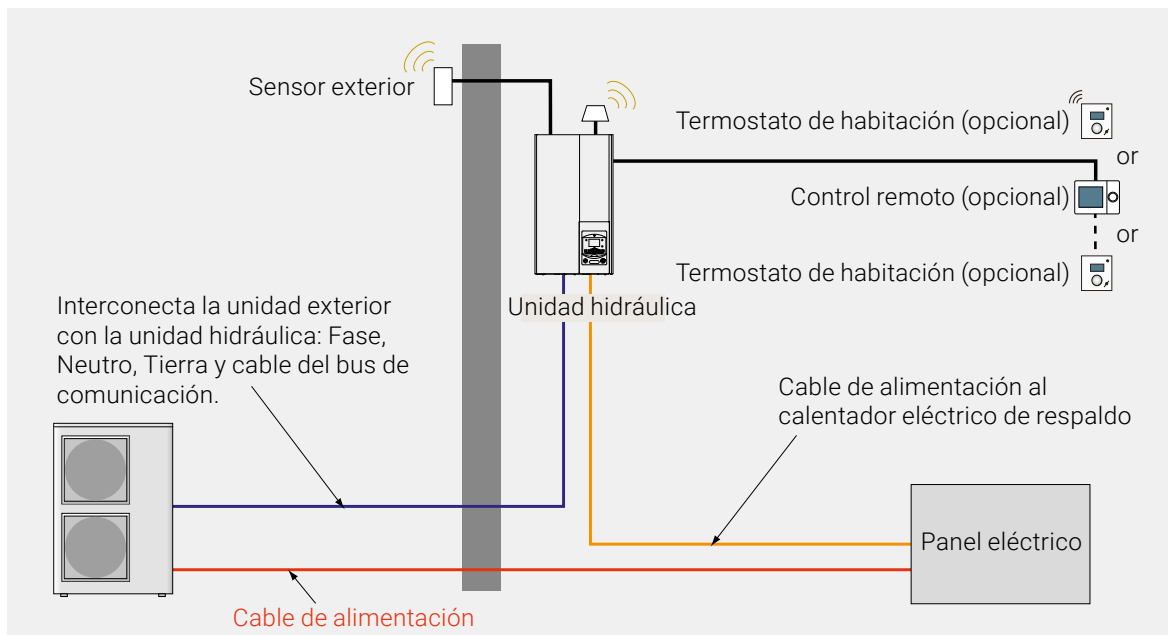
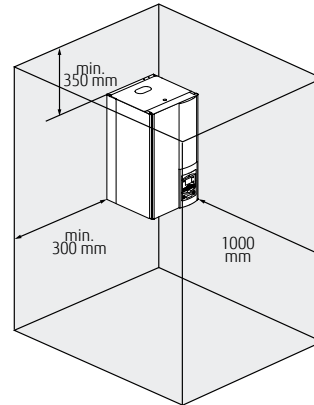

WATERSTAGE



Aeroterminia













Accesorios





Accesorios

| Product Name | Model Name | Split DHW Integrated Type | | | | | | | | | | | |
|-------------------------------------|--|---------------------------|----------|-----|------------|-----|-----|----------|-----|---------|-------------|-----|-----|
| | | Super High Power | | | High Power | | | | | | R32 Comfort | | |
| | | 10 16 | 30 15 | 17 | 10 11 | 14 | 11 | 30 14 | 16 | 10 5 | 6 | 8 | 10 |
| Second circuit Kit |  UTW-KZSXE | - | - | - | - | - | - | - | - | - | - | - | - |
| |  UTW-KZDXE | - | - | - | ●*1 | ●*1 | ●*1 | ●*1 | ●*1 | ●*1 | ●*1 | ●*1 | ●*1 |
| |  UTW-KZSXJ | - | - | - | - | - | - | - | - | - | - | - | - |
| |  UTW-KZDXJ | ● | ● | ● | - | - | - | - | - | - | - | - | - |
| Boiler connection kit |  UTW-KBSXD | - | - | - | - | - | - | - | - | - | - | - | - |
| |  UTW-KBDXD | - | - | - | ● | ● | ● | ● | ● | ● | ● | ● | ● |
| |  UTW-KBSXJ | ● | ● | ● | - | - | - | - | - | - | - | - | - |
| Balancing vessel |  UTW-TEVXA | ● | ● | ● | ● | ● | ● | ● | ● | ● | ● | ● | ● |
| DHW kit |  UTW-KDWXD (External) | —*2 | —*2 | —*2 | —*2 | —*2 | —*2 | —*2 | —*2 | —*2 | —*2 | —*2 | —*2 |
| DHW tank |  200 Liters 300 Liters UTW-T20AXH UTW-T30AXH | —*2 | —*2 | —*2 | —*2 | —*2 | —*2 | —*2 | —*2 | —*2 | —*2 | —*2 | —*2 |
| |  200 Liters 300 Liters UTW-T20BXH UTW-T30BXH | —*2 | —*2 | —*2 | —*2 | —*2 | —*2 | —*2 | —*2 | —*2 | —*2 | —*2 | —*2 |
| DHW expansion kit |  UTW-KDEXE | ● | ● | ● | ● | ● | ● | ● | ● | - | - | - | - |
| |  UTW-KDEXL | - | - | - | - | - | - | - | - | ● | ● | ● | ● |
| Circulating pump |  UTW-PHFXG | ● | ● | ● | ● | ● | ● | ● | ● | - | - | - | - |
| Cooling kit |  UTW-KCLXD | ● | ● | ● | ● | ● | ● | ● | ● | - | - | - | - |
| |  UTW-KCLXL | - | - | - | - | - | - | - | - | ● | ● | ● | ● |
| Regulation extension kit |  UTW-KREXD | ● | ● | ● | ● | ● | ● | ● | ● | ● | ● | ● | ● |
| Drain pan |  UTW-KDPXB | - | - | - | - | - | - | - | - | ● | ● | ● | ● |
| Cascade master kit (incl. LPB clip) |  UTW-KCMXE | - | - | - | - | - | - | - | - | - | - | - | - |
| Cascade slave kit (incl. LPB clip) |  UTW-KCSXE | - | - | - | - | - | - | - | - | - | - | - | - |

| Product Name | Model Name | Split DHW Integrated Type | | | | | | | | | | | |
|-------------------------------------|--|---------------------------|----------|----------|------------|----------|----------|----------|----------|---------|-------------|---------|----------|
| | | Super-High Power | | | High Power | | | | | | R32 Comfort | | |
| | | 10 16 | 30 15 | 30 17 | 10 11 | 10 14 | 30 11 | 30 14 | 30 16 | 10 5 | 10 6 | 10 8 | 10 10 |
| HMI kit |  UTW-KHMXE | ●*3 | ●*3 | ●*3 | ●*3 | ●*3 | ●*3 | ●*3 | ●*3 | ●*3 | ●*3 | ●*3 | ●*3 |
| Remote controller | Wired  UTW-C74TXF | ●*3 | ●*3 | ●*3 | ●*3 | ●*3 | ●*3 | ●*3 | ●*3 | ●*3 | ●*3 | ●*3 | ●*3 |
| | UTW-C74HXF | ●*3 | ●*3 | ●*3 | ●*3 | ●*3 | ●*3 | ●*3 | ●*3 | ●*3 | ●*3 | ●*3 | ●*3 |
| Room thermostat | Wired  UTW-C55XA | ● | ● | ● | ● | ● | ● | ● | ● | ● | ● | ● | ● |
| | Wireless  UTW-C58XA | ●*4 | ●*4 | ●*4 | ●*4 | ●*4 | ●*4 | ●*4 | ●*4 | ●*4 | ●*4 | ●*4 | ●*4 |
| Outdoor sensor transmitter |  UTW-M0SXD | ●*4 | ●*4 | ●*4 | ●*4 | ●*4 | ●*4 | ●*4 | ●*4 | ●*4 | ●*4 | ●*4 | ●*4 |
| RF modules for BSB-Port |  UTW-MRCXD | ● | ● | ● | ● | ● | ● | ● | ● | ● | ● | ● | ● |
| Web server |  UTW-KW1XD | ●*5 | ●*5 | ●*5 | ●*5 | ●*5 | ●*5 | ●*5 | ●*5 | ●*5 | ●*5 | ●*5 | ●*5 |
| | UTW-KW4XD | — | — | — | — | — | — | — | — | — | — | — | — |
| LPB clip |  UTW-KL1XD | ● | ● | ● | ● | ● | ● | ● | ● | ● | ● | ● | ● |
| MODBUS® clip |  UTW-KMBXJ | — | — | — | ●*6 | ●*6 | ●*6 | ●*6 | ●*6 | — | — | — | — |
| Service tool (incl. OCI700 Adapter) |  UTW-KSTXD | ●*7 | ●*7 | ●*7 | ●*7 | ●*7 | ●*7 | ●*7 | ●*7 | ●*7 | ●*7 | ●*7 | ●*7 |
| Service tool software |  UTW-KPSXD | ●*8 | ●*8 | ●*8 | ●*8 | ●*8 | ●*8 | ●*8 | ●*8 | ●*8 | ●*8 | ●*8 | ●*8 |
| External connect kit | UTY-XWZXZ2 | — | — | — | ● | ● | ● | ● | ● | — | — | — | — |
| | UTY-XWZXZ3 | ● | ● | ● | — | — | — | — | — | — | — | — | ● |
| Electrical backup heater relay |  UTW-KBHL | — | — | — | — | — | — | — | — | ● | ● | ● | ● |

●: Available —: Not Available

- *1: The UTW-KREXD (Regulation extension kit) is not included but is required for connection.
- *2: Split DHW integrated type supplies DHW without the DHW kit and DHW tank.
- *3: Includes 21 languages with no need to prepare an RC for Eastern Europe separately.
C74TXF has a built-in room temperature sensor.
C74HXF has a built-in room temperature and humidity sensor.
- *4: UTW-MRCXD (RF modules) is required for the connection.
- *5: The connection of UTW-KW4XD for simultaneous control of multiple ATW units is only possible for cascade systems.
- *6: Additional Spare parts 9708302034 (Analogue interface PCB) and 109696 (connection wire) are required.
- *7: UTW-KL1XD (LPB clip) is required for the connection.
- *8: UTW-KW1XD or UTW-KW4XD (Web server) is required for the connection.