

Conducto Slim

Serie KL



Diseño de altura reducida

Las reducidas dimensiones de estas unidades (solo 198 mm de altura) permiten su colocación en espacios reducidos. Incluyen la bomba de drenaje de serie.



Unidad exterior compacta y ligera

La unidad de exterior compacta y ligera amplía la gama de posibles opciones de ubicación de la instalación. Además, gracias a los compresores y ventiladores DC Inverter permiten un alto rendimiento con un menor consumo.



Presión estática 0 - 90 Pa

Los equipos cuentan con un gran rango de presión estática disponible. Gracias al motor DC se pueden regular por el mando la presión disponible desde 0 hasta 90 Pa (10 niveles de selección).



Motor DC con rango de presión estática 0 - 90 Pa

Nuevo kit difusor de aire automático (opcional)

Incluye rejilla lisa de difusión y direccionamiento de aire, lo que proporciona confort dentro de la estancia. Permite direccionar las lamas hacia abajo obteniendo una climatización más rápida y efectiva en modo calefacción.



Funcionamiento a baja temperatura ambiente

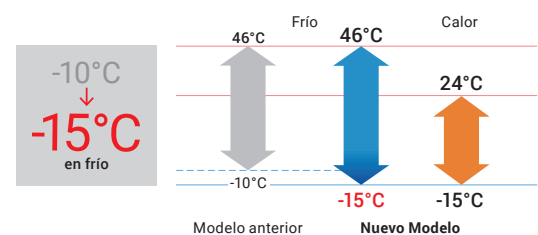



Especificaciones técnicas

Modelo			ACY25-KL	ACY35-KL	ACY40-KL	ACY50-KL		
Código			3NGF89405	3NGF89410	3NGF89415	3NGF89420		
Fuente de alimentación			Monofásico, ~230 V, 50 Hz					
Capacidad	Refrigeración	kW	2,5 (0,9-3,2)	3,5 (0,9-4,4)	4,3 (0,9-5,4)	5,2 (0,9-5,9)		
	Calefacción		3,2 (0,9-4,7)	4,1 (0,9-5,7)	5,0 (0,9-6,5)	6,0 (0,9-7,5)		
Potencia de entrada	Refrigeración/Calefacción		kW		0,60/0,79	0,93/1,08	1,28/1,32	1,55/1,62
EER	Refrigeración		W/W		4,17	3,76	3,36	3,35
COP	Calefacción		W/W		4,05	3,80	3,79	3,70
Potencia de diseño	Refrigeración/Calefacción (-10° C)		kW		2,5/2,6	3,5/3,4	4,3/3,8	5,2/4,4
SEER	Refrigeración		W/W		6,20	6,10	5,80	6,20
SCOP	Calefacción		W/W		4,30	4,00	3,90	4,10
Clase de eficiencia energética	Refrigeración		A++		A+		A++	
	Calefacción		A+		A		A+	
Corriente máx. de funcionamiento	Refrigeración/Calefacción		A		7,9/7,9	9,7/9,7	10,2/10,2	12,1/12,1
Consumo de energía anual	Refrigeración		kWh/a		141	201	259	293
	Calefacción		kWh/a		845	1.189	1.362	1.501
Eliminación de la humedad			l/h		0,7	1,3	1,5	2,0
Nivel sonoro según velocidad	Interior (refrigeración)	A/M/B/SB*	dB (A)		28/27/26/25	29/28/26/25	32/30/28/26	32/30/29/27
	Interior (calefacción)	A/M/B/SB*	dB (A)		28/26/25/24	29/28/26/24	32/30/28/25	32/30/29/27
	Exterior (refrig./calef.)	Alto	dB (A)		46/46	47/47	49/49	50/50
Nivel de potencia sonora	Interior (refrig./calef.)	Alto	dB (A)		57/57	58/58	60/60	58/58
	Exterior (refrig./calef.)	Alto	dB (A)		59/59	61/61	62/62	62/62
	Caudal de aire	Interior/Exterior (refrigeración)	m³/h		600/1.480	650/1.580	800/1.670	940/2.160
	Interior/Exterior (calefacción)	m³/h		600/1.410	650/1.520	800/1.580	940/1.830	
Rango de presión estática (estándar)			Pa		0 - 90 (25)	0 - 90 (25)	0 - 90 (25)	0 - 90 (25)
Dimensiones netas Al x An x Pr	Interior		mm		198x700x620	198x700x620	198x700x620	198x900x620
	Exterior		mm		542x799x290	542x799x290	542x799x290	632x799x290
Peso neto	Interior		kg (lbs)		17 (37)	17 (37)	17 (37)	20 (44)
	Exterior		kg (lbs)		32 (71)	33 (73)	33 (73)	36 (79)
Diámetro de la tubería de conexión (líquido/gas)			pul.		1/4-3/8	1/4-3/8	1/4-3/8	1/4-1/2
Diámetro de la manguera de drenaje (D.I./D.E.)			mm		25/32	25/32	25/32	25/32
Longitud máxima de la tubería (precarga - adicional g/m)			m		20 (15 - 20)	25 (15 - 20)	25 (15 - 20)	30 (20 - 20)
Diferencia máx. de altura			m		15	20	20	20
Rango de funcionamiento	Refrigeración		°CBS		-15 / 46	-15 / 46	-15 / 46	-15 / 46
	Calefacción		°CBS		-15 / 24	-15 / 24	-15 / 24	-15 / 24
Refrigerante	Tipo (potencial de calentamiento global)				R32 (675)	R32 (675)	R32 (675)	R32 (675)
	Carga		kg (CO2eq-T)		0,85 (0,574)	0,85 (0,574)	0,85 (0,574)	1,02 (0,689)

Accesorios opcionales

*: A=Alta / M=Media / B=Baja / SB= Súper Baja

Mando a distancia con cable (panel táctil):	3IVF9041	Controlador de conmutador externo:	3IVN9082	Convertidor de red para 1 split (tipo de fuente de alimentación de CC):	3IVN9048
Mando a distancia con cable:	3NGF9006 3NGF9024	Interfaz de LAN inalámbrica:	3IVF9039	Convertidor de red para 1 split (tipo de fuente de alimentación de CA):	3IVN9047
Mando a distancia simple (sin modo de funcionamiento):	3IVF9091	Convertidor KNX®:	3IVN9076 3IVN9038	Kit de admisión de aire fresco:	3IVF9012
Mando a distancia simple:	3IVF9090 3NGF9004	Convertidor MODBUS®:	3NDN9002 3IVN9039	Kit de rejilla de lamas automáticas:	3IVN9019 (25-40) 3IVN9020 (71)
		Sonda temperatura remota:	3NGF9017	Unidad receptora de infrarrojos:	3NGF9021
				Kit de conexión externo:	3NDN9008
				Filtro de iones de plata:	3NDN9046 (25-40) 3NDN9047 (50)

Dimensiones

(Unidad: mm)

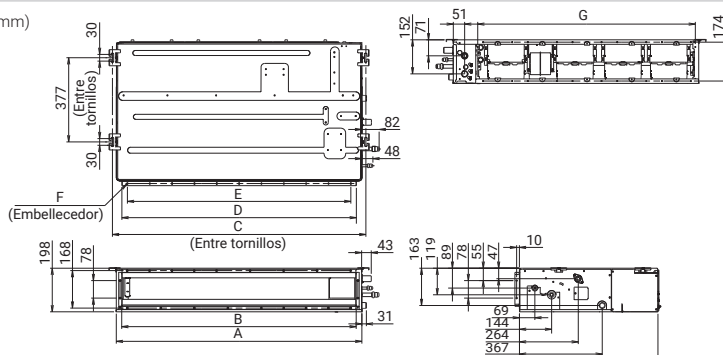

	ACY25/35/40-KL	ACY50-KL
A	700	900
B	650	850
C	734	934
P	650	850
E	P100x6= 600	P100x8= 800
F	18xØ5	22xØ5
G	574	774